



World wide lifting equipment

EAGLE CLAMP CO., LTD.

**現場で働く人の命を守る、
重要機材の設置を全力サポート！**

NEW

水平親綱固定用治具

『横綱』SBMR型



球面アゴ傾き防止機構
姿勢制御用圧縮バネにより、
球面アゴを常に正しい位置に保持！

締付状態確認機構
赤い確認ラインで、
ねじの締め付け状態が
一目瞭然！

無負荷時脱落防止機構
内蔵されたばねが、クランプの脱落を抑制！
※締付ねじは必ず規定以上のトルクで締めてください。

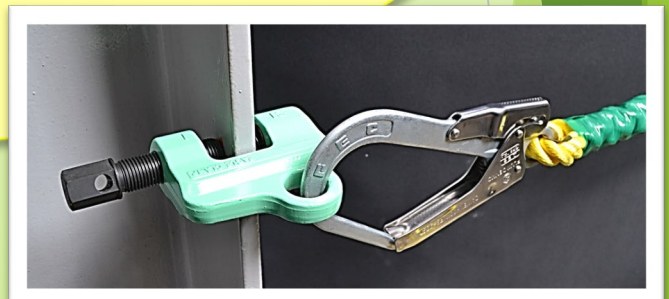

特長

- 軽量でコンパクト、SBシリーズで実績済の強靱な本体
- ねじ式万力と自動締付け機構の二重のグリップ構造
- 落下阻止性能試験(仮設工業会)、緩み[振動]試験実施済

用途・適用部材

- 用途
水平親綱の設置
- 適用部材
鋼板・形鋼・平鋼・鋼製梁・鉄骨・鉄鋼構造物・鋼製柱

品質マネジメントシステム
ISO9001 認証取得



ISO-9001 認証取得
A.C.NO.YKA 0200132

Design, Manufacture, Maintenance and Management

B-67 第2版

SBMR型

仕様寸法図

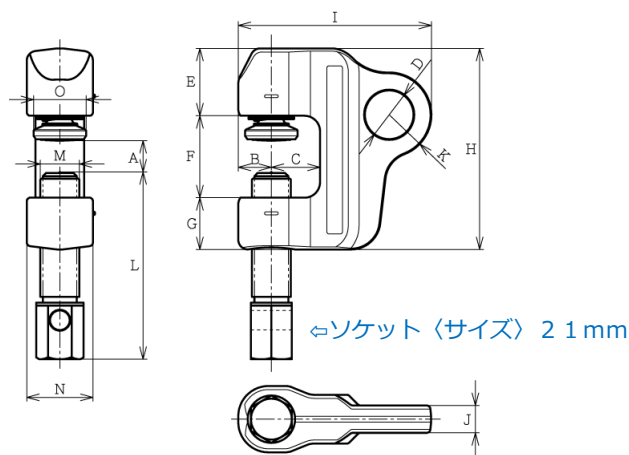

締付状態確認機構

●締付状態が目で見えてはっきり確認できる、締付確認ラインを装備

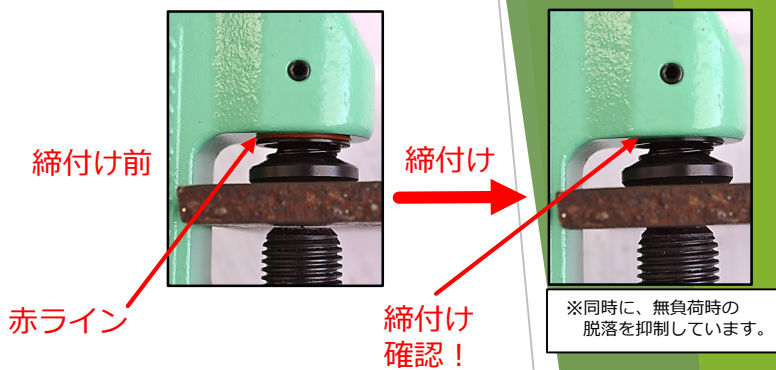

寸法表 ★有効板厚に適合したクランプを選定してください。

型式	落体 (装備重量) (kg)	有効板厚	寸法(mm)						
			A(mm)	B	C	D	E	F	G
SBMR (6-25)	100以下	6-25	17	25	Φ25	34.5	42	26.5	103
SBMR (25-45)	100以下	25-45	17	25	Φ25	34.5	62	26.5	123

寸法(mm)							製品 質量 (kg)	規定締付トルク
I	J	K	L	M	N	O		
99	14	21.5	96	Φ20	34	Φ27	1.3	1960N・cm
99	14	21.5	96	Φ20	34	Φ27	1.4	1960N・cm

※必ず規定締付トルク以上で締め付けること。 [オプション品] 締付ハンドル Φ10×150mm

安全上のご注意 ★ご使用前に必ず取扱説明書をよくお読みください。

- クランプに交番荷重が掛かるような使用は出来ません。
- 一度衝撃荷重のかかったものは使用しないでください。
- 取付け部分が下図のような個所には使用できません。

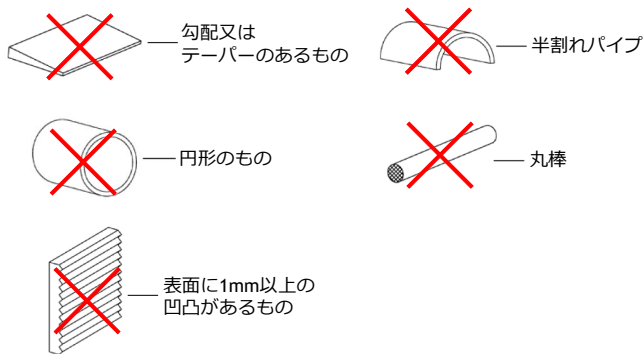

- (1)クランプの開口部奥に当たるまで差し込んでください。
- (2)球面アゴは必ず取付部の表面に真っすぐ当たるようにセットしてください。

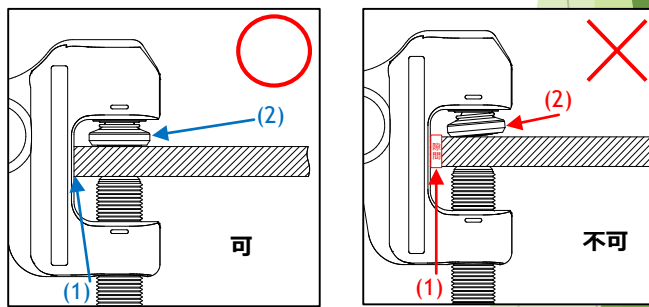

カタログ・説明書に記載の内容(仕様・寸法・色等)は予告無しに変更することがあります。



世界の吊具 イーグル・クランプ株式会社

本社	〒530-0005 大阪市北区中之島6丁目2-40	TEL(06)6476-8150(代)	FAX(06)6476-8155
札幌営業所	〒003-0837 札幌市白石区北郷7条7丁目1-10	TEL(011)873-6053(代)	FAX(011)873-6306
仙台営業所	〒983-0014 仙台市宮城野区高砂1丁目27-3	TEL(022)254-5161(代)	FAX(022)254-5163
北関東営業所	〒373-0806 群馬県太田市龍舞町5342	TEL(0276)46-7331(代)	FAX(0276)46-7004
東京営業所	〒221-0822 横浜市神奈川区西神奈川2-2-2	TEL(045)491-5355(代)	FAX(045)491-9633
千葉営業所	〒290-0056 千葉県市原市五井1205-1	TEL(0436)23-4811(代)	FAX(0436)23-4812
名古屋営業所	〒453-0864 名古屋市中村区横前町551-4-1	TEL(052)419-1301(代)	FAX(052)419-1302
北陸出張所	〒921-8011 金沢市入江3丁目132	TEL(076)291-2026(代)	FAX(076)291-2027
大阪営業所	〒542-0012 大阪市中央区谷町8丁目2-3	TEL(06)6762-2081(代)	FAX(06)6768-8275
岡山営業所	〒700-0971 岡山市北区野田3丁目13-35	TEL(086)246-1451(代)	FAX(086)245-8951
広島営業所	〒733-0863 広島市西区草津南3丁目7-9	TEL(082)279-6600(代)	FAX(082)501-2566
小倉営業所	〒802-0064 北九州市小倉北区片野3丁目4-14	TEL(093)921-1286(代)	FAX(093)922-4379
長崎営業所	〒851-1132 長崎市小江原4丁目2-5	TEL(095)844-9875(代)	FAX(095)846-2251
海外事業部	〒630-0142 奈良県生駒市北田原町1112-1	TEL(0743)72-0022	FAX(0743)72-0056
技術部	〒630-0142 奈良県生駒市北田原町1112-1	TEL(0743)78-0571(代)	FAX(0743)78-0572

ユーザー新規登録・確認、定期点検についてのお問い合わせは、

☎ 0120-119-080

ホームページ

<https://www.eagleclamp.co.jp>

A4-5000 RAK-2 (第2版 第1刷) 2107 SBMR型 200円