

選ぶなら断然1台3役!

U字溝・溝蓋・縁石用クランプ



UGH型

つり幅が**1000mm**までの作業にも対応可能な型式もあります!

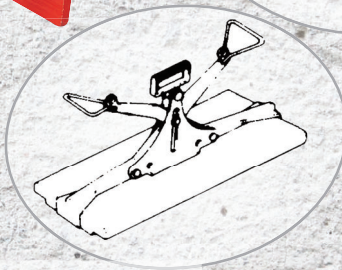
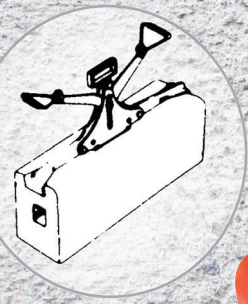

爪交換が可能で経済的!

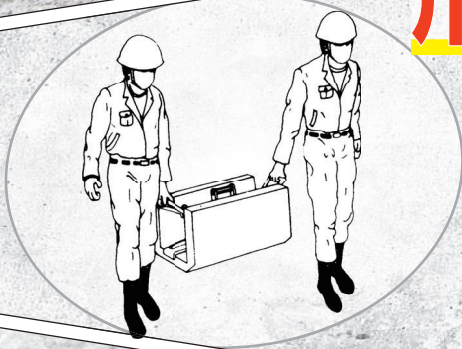

UGHC型

U字溝用開放ロック付クランプ!



UGM型

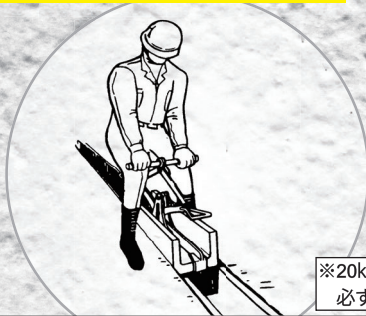

※20kgを超えるつり荷の運搬は、必ず2人で行ってください。

- ✓ コンクリートブロックの運搬、積み降ろし、敷設、施工作业用として最適
- ✓ 縁石及びU字溝の敷設作業に、溝をまたいで使えるので疲れにくい
- ✓ U字溝の中央をクランプするため、水糸が邪魔になりません

品質マネジメントシステム
ISO 9001 認証取得



World wide lifting equipment
EAGLE CLAMP CO., LTD.

B-K 第4版

ISO-9001 認証取得
A.C.NO.YKA 0200132
Design, Manufacture, Maintenance and Management

寸法図・寸法表

UGH・UGHC型

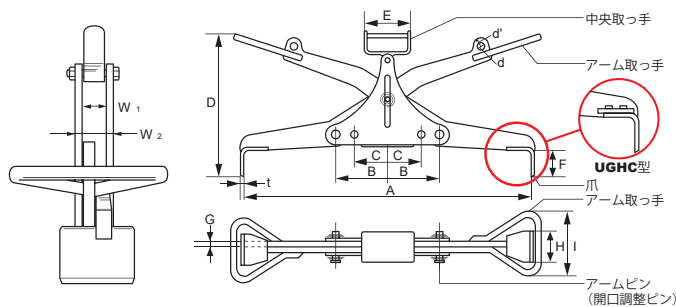

UGM型

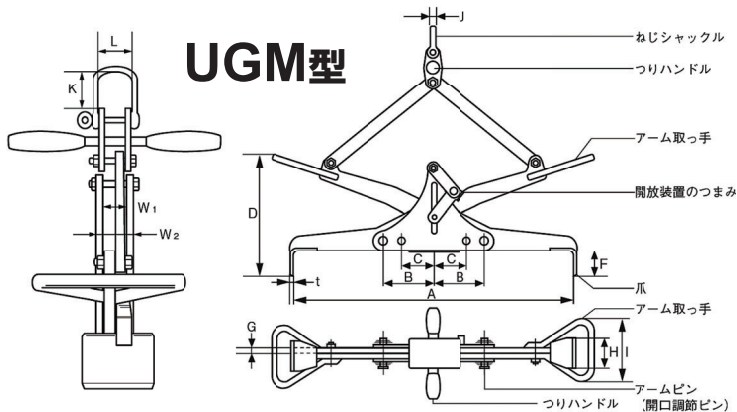

型式	使用荷重 最小～最大(kg)	有効板厚[つり幅] (mm)A	寸法(mm)													製品質量 (kg)
			B	C	D	E	F	G	H	I	d	d'	t	W1	W2	
UGH-200(500-600)	20～200	500(460～510) 600(560～610)	110	60	80～350	104	52	10	70	149	φ16	16	8	22	31	7.6
UGH-250(900-1000)	25～250	900(860～910) 1000(960～1010)	188	138	120～560	99	50	10	80	149	φ16	18	8	23	35	16.5
UGHC-200	20～200	500(460～510) 600(560～610)	110	60	80～350	104	51	10	70	149	φ16	16	8	22	32	7.8
型式	使用荷重 最小～最大(kg)	有効板厚[つり幅] (mm)A	寸法(mm)													製品質量 (kg)
UGM-200	20～200	500(460～510) 600(560～610)	110	60	80～350	52	10	70	149	12	30	24	8	22	31	

使用方法

★ご使用の前に必ず取扱説明書をよくお読みください。

UGH・UGHC型

①開口部の開放

空荷の状態では中央取っ手を持ち上げると開口部がアームの自重で自動的に開放状態となります。

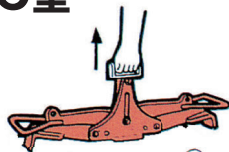

②取り付け

クランプをつり荷に差し込み、両サイドのアーム取っ手を静かに引き上げます。

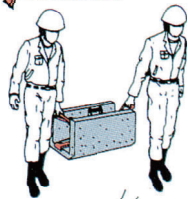

③取り外し

クランプに荷重が掛からなくなれば、アームの自重で自動的に開口部が開くので、中央取っ手を持ち上げます。

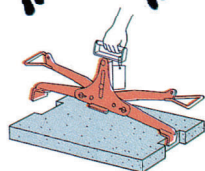

UGM型

①開口部の開放

開放装置を「開」にセットすると、開口部が開放状態にて固定されます。

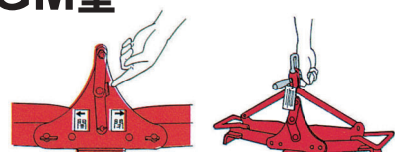

②取り付け

クランプをつり荷に差し込み、開放装置を「閉」にセットして、つりハンドルまたは両サイドのアーム取っ手を静かに引き上げます。

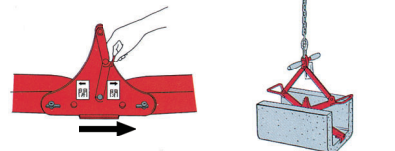

③取り外し

つり荷を降ろし、開放装置を「開」にセットして、つりハンドルを持ち上げます。

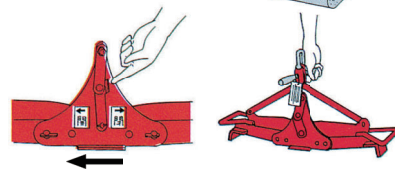

使用上の主な注意事項 ⚠危険

- 養生中のコンクリート製品には使用しないでください。
- U字溝は必ず長手方向をクランプしてください。側壁を挟んでクランプすると、U字溝が割れる恐れがあります。
- 必ず1点つりで使用してください。2点つり以上の多点つりは厳禁です。
- つり荷に開口部の奥が当たるまでクランプを差し込んでください。
- このクランプで、引き起こし・反転作業はできません。
- 油圧ショベルでクランプを使用する場合、「労働安全衛生規則第164条」並びに「労働基準局通達 基発第542号」を厳守してください。

カタログに記載の内容(仕様・寸法・色・写真等)は予告なしに変更することがあります。



世界の吊具
イーグル・クランプ株式会社

本社	〒530-0005 大阪市北区中之島6丁目2-40	TEL(06)6476-8150(代)	FAX(06)6476-8155
札幌営業所	〒003-0837 札幌市白石区北郷7条7丁目1-10	TEL(011)873-6053(代)	FAX(011)873-6306
仙台営業所	〒983-0014 仙台市宮城野区高砂1丁目4-8	TEL(022)254-5161(代)	FAX(022)254-5163
北関東営業所	〒373-0806 群馬県太田市龍舞町5342	TEL(0276)46-7331(代)	FAX(0276)46-7004
東京営業所	〒221-0822 横浜市神奈川区西神奈川12-2-2	TEL(045)491-5355(代)	FAX(045)491-9633
千葉営業所	〒290-0056 千葉県市原市五井1205-1	TEL(0436)23-4811(代)	FAX(0436)23-4812
名古屋営業所	〒453-0864 名古屋市中村区横前町551-4-1	TEL(052)419-1301(代)	FAX(052)419-1302
北陸出張所	〒921-8011 金沢市入江3丁目132	TEL(076)291-2026(代)	FAX(076)291-2027
大阪営業所	〒542-0012 大阪市中央区谷町8丁目2-3	TEL(06)6762-2081(代)	FAX(06)6768-8275
岡山営業所	〒700-0971 岡山市北区野田3丁目13-35	TEL(086)246-1451(代)	FAX(086)245-8951
広島営業所	〒733-0863 広島市西区草津南3丁目7-9	TEL(082)279-6600(代)	FAX(082)501-2566
小倉営業所	〒802-0064 北九州市小倉北区片野3丁目4-14	TEL(093)921-1286(代)	FAX(093)922-4379
長崎営業所	〒851-1132 長崎市小江原4丁目2-5	TEL(095)844-9875(代)	FAX(095)846-2251
海外事業部	〒630-0142 奈良県生駒市北田原町1112-1	TEL(0743)72-0022	FAX(0743)72-0056